

TGV-JD5UA

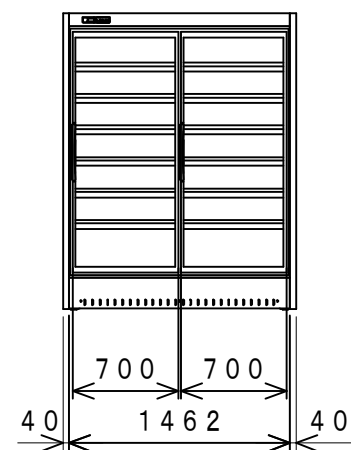

TGV-JD7UA

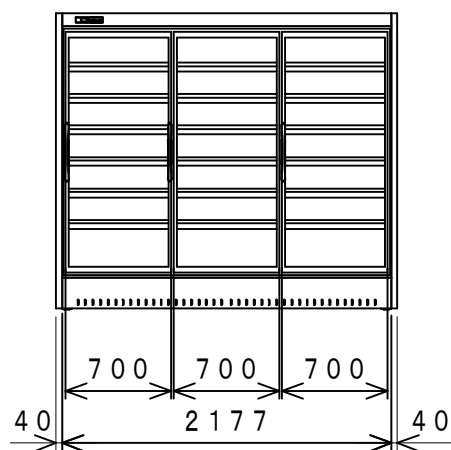

TGV-JD6UA

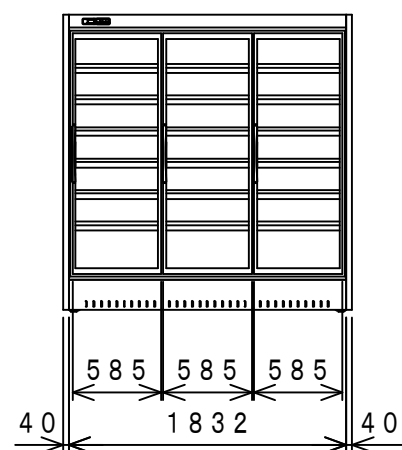

TGV-JD8UA

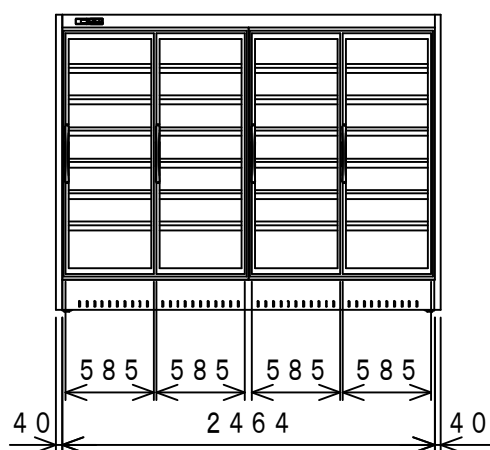

ARL-4D1989R0

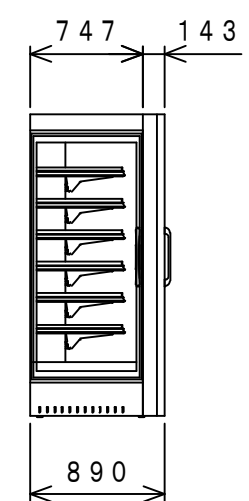

(ラウンドケース 冷食用)

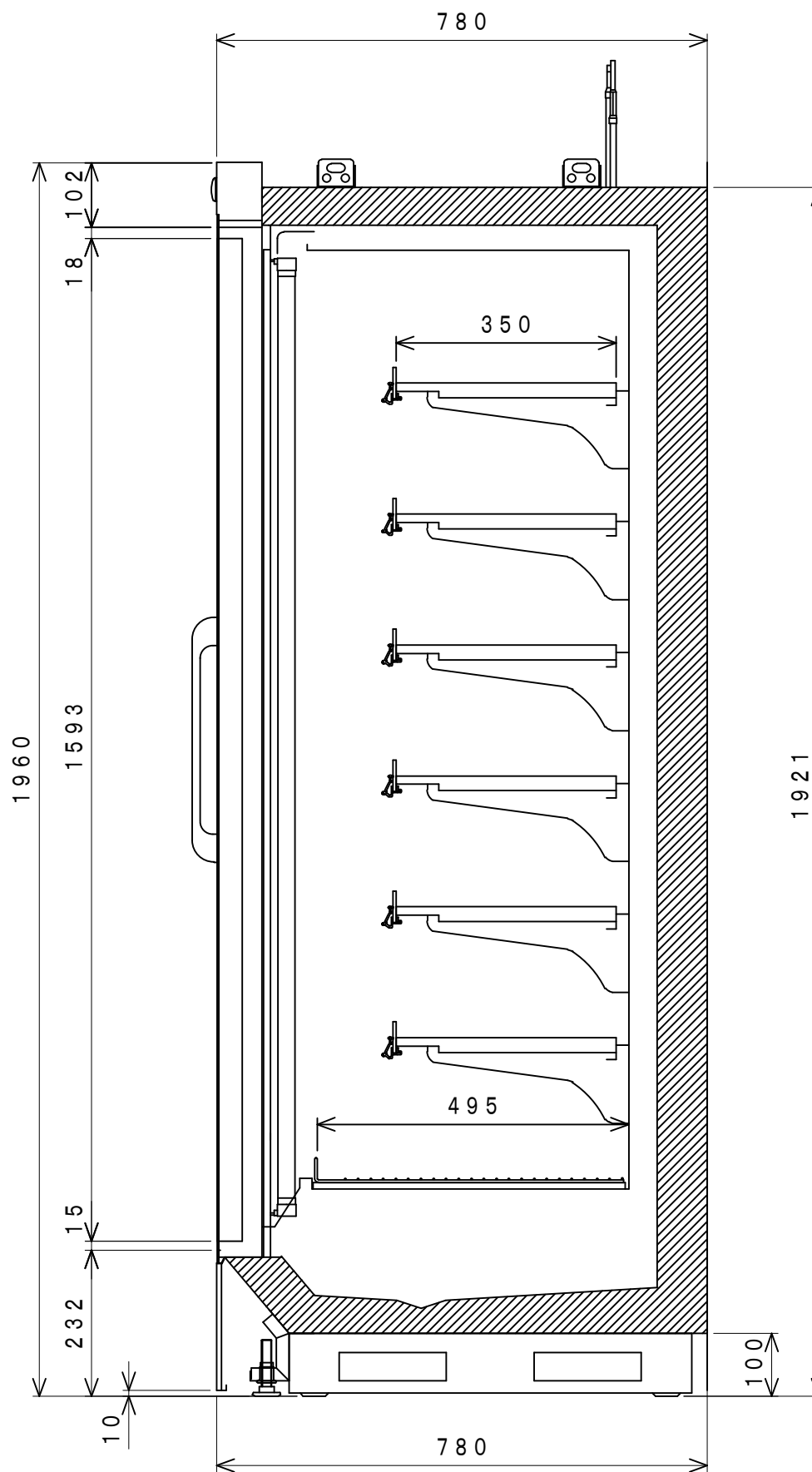
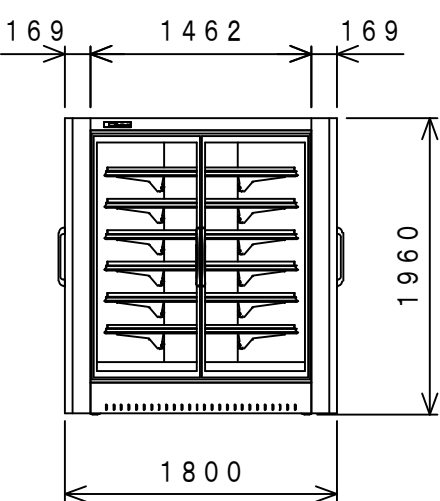

用途	冷凍食品用 / -20~-18℃ アイスクリーム用 / -22~-20℃
外装	表面処理鋼板焼付塗装及び粉体塗装
内装	表面処理鋼板焼付塗装及び粉体塗装
断熱材	ウレタン注入発泡
電源	単相200V 三相200V (除霜ヒータ)
温度制御	マイコン制御
冷媒	R404A